

Especificaciones Técnicas

Volkswagen 18.330 OT



Camiones
Buses



Cyma Motors

Volksbus 18.330 OT

MOTOR

Proveedor / Modelo	Cummins ISL 330
Nº de cilindros	6 en línea
Cilindrada (Lt.)	8.9
Potencia neta máx. - Hp(Kw) @ rpm	330 (246) @2100
Torque máx. -lb pie (Nm) @ rpm	959 (1300) @1000-1500
Inyección	Common rail
Compresor de aire - Proveedor / Modelo	Wabco
Tecnología	SCR
Norma de emisiones	Euro V

TRANSMISIÓN

Proveedor / Modelo	Eaton FSBO 9406 AE
Mando	Manual a cables
Nº de marchas	6 adelante (sincronizadas) 1 reversa
Relación de transmisión:	1ª 6.38:1
	2ª 3.73:1
	3ª 2.28:1
	4ª 1.44:1
	5ª 1.00:1
	6ª 0.79:1
	Reversa 6.11:1
Tracción	4 x 2

EMBRAGUE

Tipo	Monodisco seco
Disco	Revestimiento pasta orgánica
Marca	Eaton
Accionamiento	Servo asistido "Pull-type"
Diámetro (mm)	395

EJE DELANTERO

Tipo	Viga "I" en acero forjado
Proveedor / Modelo	Sifco / 13 K

EJE TRASERO MOTRIZ

Tipo	Eje rígido en acero estampado
Proveedor / Modelo	Meritor MS 23 -158 ó MS 23- 168 (con retarder opc)
Relación de reducción - Simple	4.56:1

SUSPENSIÓN DELANTERA

Tipo	Eje rígido
Muelles	Neumática integral con 2 bolsas de aire
Amortiguadores	Telescopicos de doble acción
Barra estabilizadora	Estándar

SUSPENSIÓN TRASERA

	Eje rígido motriz
Muelles principales	Neumática con 4 bolsas de aire
Amortiguadores	Telescopicos de doble acción
Barra estabilizadora	Estándar

DIRECCIÓN

Tipo	Hidráulicos integral con esferas recirculantes
Proveedor / Modelo	ZF 8097

RUEDAS Y NEUMÁTICOS

Aros de las ruedas	Acero 8.25"x22.5"
Neumáticos	295/80R22.5

FRENOS

Freno de servicio	Aire, ABS + EBD levas tipo "S"
Tipo	Tambor en las ruedas delanteras y traseras
Circuito	Doble circuito independiente de aire c/ filtro y secador coalescente
Freno de estacionamiento	Cámara de doble acción
Actuación	Ruedas traseras
Mando	Válvula moduladora en el tablero
Freno motor	Tipo mariposa
Mando	Electroneumático, tecla en el tablero y comando en el acelerador

SISTEMA ELÉCTRICO

Tensión nominal	24 V
Batería	(2X)12 V - 170 Ah
Alternador	28 V - 140 A

VOLUMENES DE ABASTECIMIENTO (Litros)

Tanque de combustible en plástico	275
-----------------------------------	-----

Los datos técnicos podrán ser alterados sin previo aviso. Imágenes meramente ilustrativas.

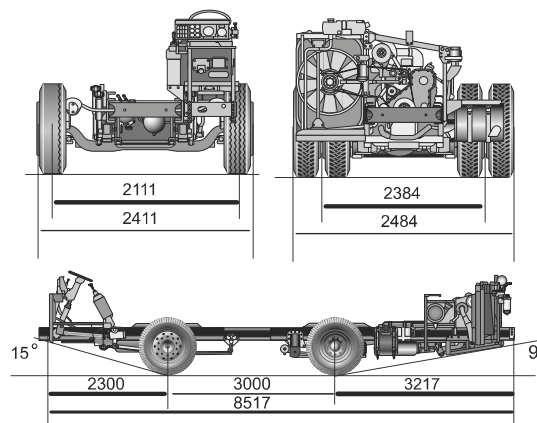

PESOS

	Kg	Lb
Peso en orden de marcha		
Eje delantero	750	1,653
Eje trasero	4,750	10,471
Total	5,500	12,125
Capacidad técnica por eje		
Delantero	6,500	14,329
Trasero	11,500	25,352
Total admisible	18,000	39,682
Peso bruto vehicular (PBV)	18,000	39,682

DIMENSIONES (mm)

Distancia entre ejes	3,000
Voladizo delantero	2,300
Voladizo trasero	3,217
Largo total	8,517
Ancho máximo delantero	2,411
Ancho máximo trasero	2,484
Ancho vía eje delantero	2,111
Ancho vía eje trasero	2,384

DESEMPEÑO (cálculo teórico)

Relación de reducción de eje trasero	4.56:1
Velocidad máxima	121
Capacidad de subida con PBV (%)	42
Arranque en rampa con PBV (%)	42
<small>Obs.: Datos proyectados por simulación de performance</small>	

*Disponibles con la carrocería de tu preferencia

VOLKS | Assist
800 89 01 800

Soporte técnico telefónico gratuito
RESCATE EN CARRETERA
24 / 7
365 DÍAS